

タイムテーブルと練習表

令和6年度 都民体育大会(区市町村対抗)春季大会「バドミントン」競技

【男子の部】

令和6年5月12日(日) 稲城市総合体育館

	メインアリーナ										ウェルネスアリーナ				
	1 コート	2 コート	3 コート	4 コート	5 コート	6 コート	7 コート	8 コート	9 コート	10 コート	11 コート	12 コート	13 コート	14 コート	
練習 9:05~9:15 (チーム番号)	2 瑞穂町	7 町田市	9 板橋区	13 武蔵野市	15 羽村市	19 大田区	21 稲城市	25 中野区	30 渋谷区	32 福生市	41 東村山市	38 府中市	38 江戸川区	43 あきる野市	
練習 9:15~9:25 (チーム番号)	3 国立市	8 葛飾区	10 文京区	14 品川区	16 三鷹市	20 北区	22 青梅市	26 日の出町	31 日野市	33 中央区	42 台東区	37 武蔵村山市	39 国分寺市	44 立川市	
9:30 試合開始予定 ①	①	②	③	④	⑤	⑥	⑦	⑧	⑨	⑩	⑪	⑫	⑬		
練習 試合終了後各10分 間(チーム番号)	1 江東区	4 墨田区	6 目黒区	12 多摩市	17 千代田区	18 港区	23 豊島区	24 足立区	27 練馬区	34 小平市	35 八王子市	40 杉並区	45 調布市		
②	⑭	⑮	⑯	⑰	⑱	⑲	⑳	㉑	㉒	㉓	㉔	㉕	㉖	㉗	㉘
練習 試合終了後各10分 間(チーム番号)	11 荒川区		29 西東京市												
③	㉚	㉛	㉜	㉝	㉞	㉟	㊱	㊲	㊳	㊴	㊵	㊶	㊷	㊸	
④		㉠		㉡		㉢		㉣		㉤		㉥		㉦	
⑤		㉧						㉨		㉩					
⑥			㉪					㉫							
⑦			㉬												

※ で塗りつぶした対抗戦は、勝敗に係わらず全ての試合を行う。それ以外の対抗戦は2点先取で打ち切りとする。

【女子の部】

令和6年5月19日(日) 稲城市総合体育館

	メインアリーナ										ウェルネスアリーナ			
	1 コート	2 コート	3 コート	4 コート	5 コート	6 コート	7 コート	8 コート	9 コート	10 コート	11 コート	12 コート	13 コート	14 コート
練習 9:05~9:15 (チーム番号)	2 目黒区	4 三鷹市	6 武蔵野市	8 あきる野市	12 東村山市	18 江東区	16 葛飾区	14 豊島区	22 狛江市	28 小平市	32 日野市	34 渋谷区	36 福生市	38 稲城市
練習 9:15~9:25 (チーム番号)	3 中央区	5 港区	7 江戸川区	9 足立区	13 文京区	19 青梅市	17 千代田区	15 府中市	23 墨田区	29 大田区	33 北区	35 世田谷区	37 立川市	39 板橋区
9:30 試合開始予定 ①	①	⑩	⑪	②	③	④	⑮	⑭	⑤	⑥	⑦	㉒	㉓	⑧
練習 試合終了後各10分 間(チーム番号)	1 練馬区	24 昭島市	25 多摩市	10 町田市	11 国分寺市	20 台東区	26 中野区	27 品川区	21 杉並区	30 調布市	31 八王子市		40 西東京市	
②	⑨	⑰	⑱	⑫	⑬	⑯	㉑	㉒	⑬	㉔	㉕	㉖	㉗	㉘
③	㉚		㉜		㉞	㉟		㊱		㊳		㊵		㊷
④		㉠		㉡		㉢		㉣		㉤		㉥		㉦
⑤			㉪					㉫						
⑥			㉬											

※ で塗りつぶした対抗戦は、勝敗に係わらず全ての試合を行う。それ以外の対抗戦は2点先取で打ち切りとする。

男子の部〔45〕（令和6年5月12日） 稲城市総合体育館



優勝 港区

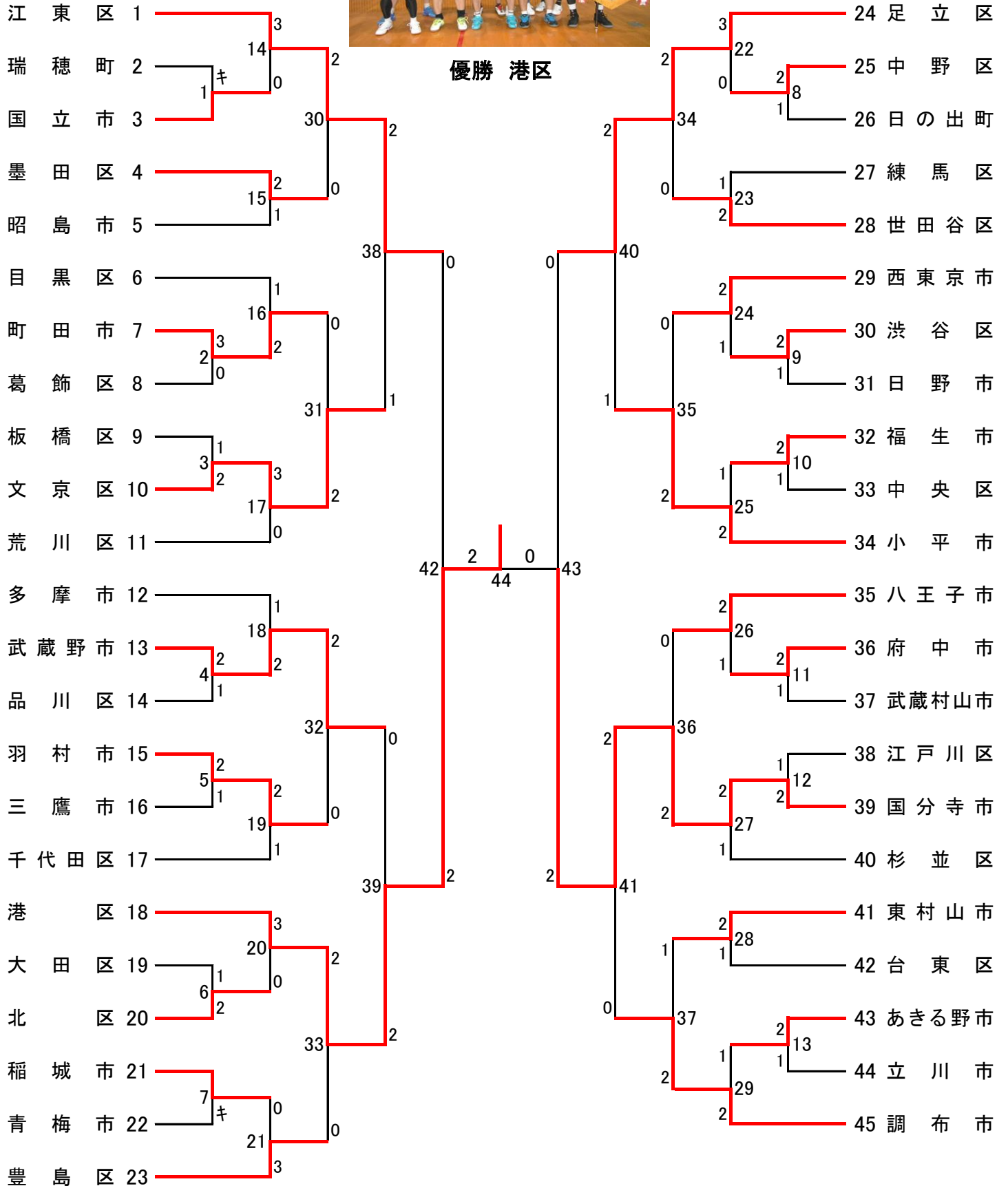

女子の部〔40〕（令和6年5月19日） 稲城市総合体育館

